

# ニキシー管多機能表示器 NIXIO™

## 取扱説明書

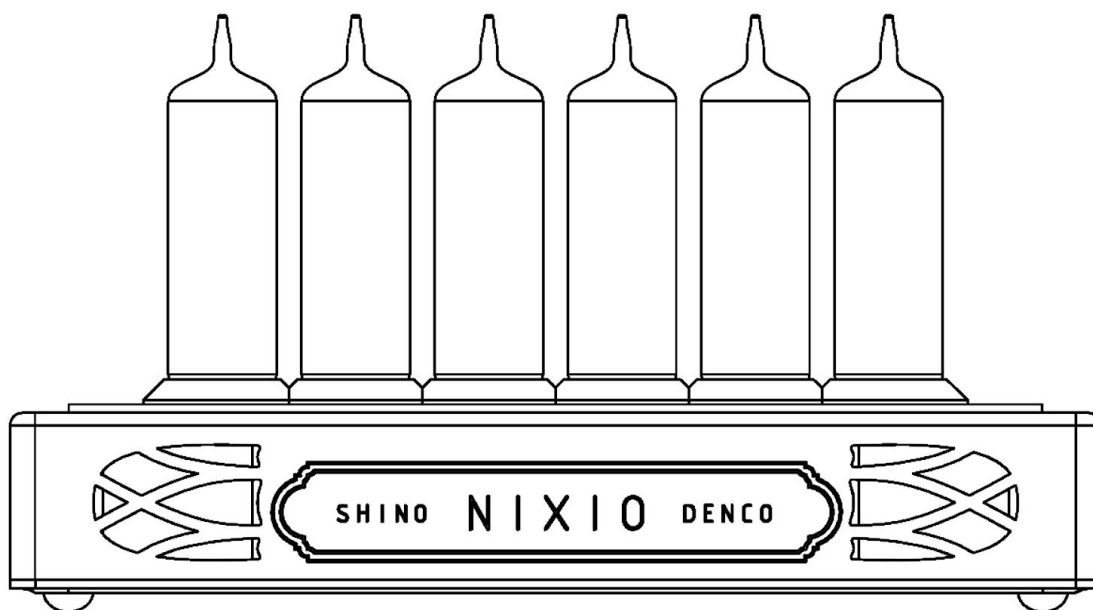

ファームウェアバージョン 1.1 用



この製品は内部で高電圧を使用しているため、正しく使用しないと感電の恐れがあります。ご使用前に必ず注意事項を確認しお守りください。

# 目次

安全上のご注意	2
警告	22
注意	2
その他のご注意	2
無線LAN機能について	2
各部の機能と名称	3
付属品	3
初期設定	4
1. NIXIOをUSBケーブルとACアダプタでコンセントに接続する	4
2. スマートフォンからNIXIOに接続する	4
iPhoneをお使いの場合	4
Androidをお使いの場合	4
その他の端末をお使いの場合	5
3. Wi-Fiを設定する	5
4. IPアドレスを確認する	5
5. 動作設定を行う	5
うまく設定できないときは	5
使い方	6
時計	6
日付表示	7
Twitterフォロワー数	7
ストップウォッチ	7
設定について	8
アラームの設定	8
設定の初期化	8
ソフトウェアアップデートについて	9
故障かな?と思ったら	10
保証について	12
お問い合わせ先	12
仕様	13
改版履歴	13

## 安全上のご注意

本製品を安全にご利用いただくため、次のことをお守りください。



### 警告

本製品の内部では170Vの高電圧を使用しているため、扱い方を誤ると感電などの重大な事故につながるおそれがあります。安全のため、次の事項を必ずお守りください。

- 濡れた手で触らないでください。
- 隙間に物を入れたり、落としたりしないでください。
- 屋外、湿度の高い場所、水が掛かる場所で使用しないでください。
- 分解、改造しないでください。
- 異物が入ったり水がかかったとき、もしくは破損したときにはすぐに使用を中止しACアダプタを抜いて、志野電工までお問い合わせください。
- 使用中に煙が出る・異常に熱い・異臭がするなどの異常を感じた場合もすぐに使用を中止し、志野電工までお問い合わせください。



### 注意

- 強い衝撃を与えないでください。ニキシー管などが破損する原因になります。
- ニキシー管にヒビが入っていたり、割れている場合には電源を入れないでください。
- 高温になる場所、直射日光の当たる場所、不安定な場所や振動を受ける場所を避けて設置してください。
- お手入れは乾いた布で行ってください。洗剤、有機溶剤などは使用しないでください。

## その他のご注意

- 本機をオンラインモードで使用するためには、無線LAN環境とインターネット接続環境が必要になります。
- 本機はインターネット経由で時刻を取得しますが、通信環境などにより誤差が発生することがあります。正しい時刻の表示を保証する物ではありません。
- 本製品を使用したことや使用できなかったことによる損害につきまして、一切の責任を負いません。

## 無線LAN機能について

本製品には、電波法に基づき技術適合証明を受けた無線モジュールを内蔵しています。

(モジュール名: ESP-WROOM-32 工事設計認証番号:211-161007)

無線機器の使用が制限されている場所では電源を入れないでください。

## 各部の機能と名称

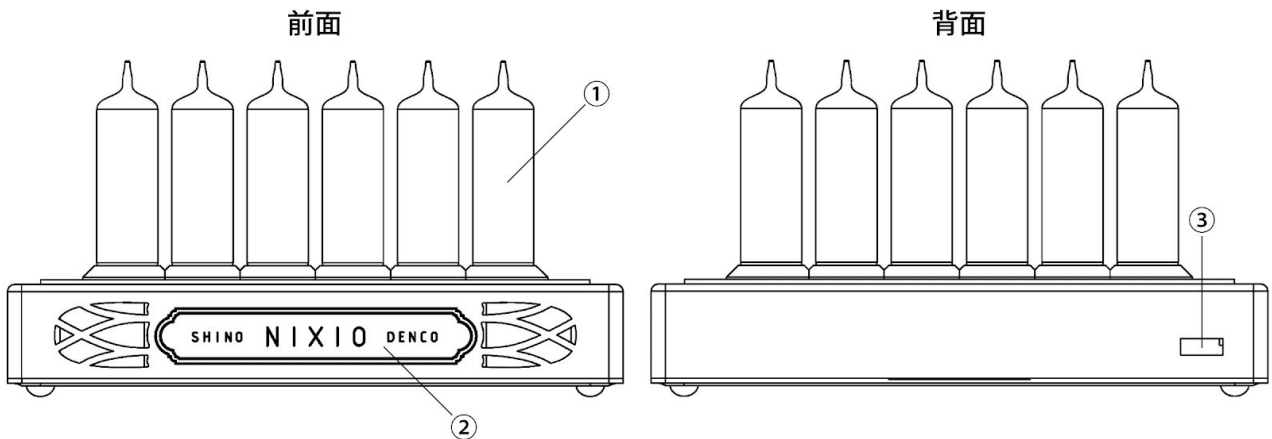

### 1. ニキシー管

各種情報などを表示します。

### 2. プレート

タッチパネルが内蔵されており、軽くタッチしたり長押しすることで機能の切り替え・操作を行います。

※キャリブレーションを行うため起動処理中は触れないでください。反応が悪くなる場合があります。

### 3. 電源コネクタ

microUSBケーブルを接続します。

可能な限り製品付属のACアダプタ・ケーブルを使用してください。パソコンのUSBポートは使用しないでください。

## 付属品

- NIXIO本体
- アクリルケース
- ACアダプター
- microUSBケーブル
- クイックスタートガイド

## 初期設定

### 1. NIXIOをUSBケーブルとACアダプタでコンセントに接続する

接続すると自動的に電源が入り、起動処理（数字のカウントアップ）を開始します。  
その後、4桁のシリアルナンバーが点滅するまでお待ちください。



### 2. スマートフォンからNIXIOに接続する

※下記説明の「〇〇〇〇」部分には製品のシリアルナンバーが入ります。

#### iPhoneをお使いの場合

1. ホーム画面から「設定」→「Wi-Fi」の順にタップする。
2. 「nixio-〇〇〇〇」をタップする。
3. パスワードに「12345678」を入力して、「接続」をタップする。
4. 接続して「Nixio Setup」画面が開くまで待つ。  
(自動で開かない場合、Safariを起動して「<http://192.168.79.2/>」を開く)

※接続まで1分程度掛かることがあります。

#### Androidをお使いの場合

※機種によって操作方法が異なります。ここではGoogle Pixel 3の場合を例に説明します。

1. ホーム画面から「設定」→「ネットワークとインターネット」→「Wi-Fi」の順にタップする。
2. 「nixio-〇〇〇〇」をタップする。  
〈SS:Wifi設定画面〉
3. パスワードに「12345678」を入力して、「接続」をタップする。
4. 接続して「ネットワークでログイン」の項目が表示されたらタップする  
(接続されても何も出ない場合、ブラウザを起動して「<http://192.168.79.2/>」を開く)



## その他の端末をお使いの場合

Wi-Fiで「nixio-〇〇〇〇」にパスワード「12345678」で接続し、「http://192.168.79.2」に接続してください。

## 3. Wi-Fiを設定する

画面上の指示に従って、アクセスポイントを選択してパスワードを入力してください。設定に成功すると本機は再起動します。

- ※SSIDステルスの設定をしている場合は直接SSIDを入力してください。
- ※本機は802.11 b/g/nの2.4GHz帯アクセスポイントに対応しています。
- 対応している暗号化形式はセキュリティなし・WEP・WPA/WPA2 PSKです。

## 4. IPアドレスを確認する

正常にインターネットに接続されると起動処理後にIPアドレスが表示されます。

〈表示例：IPアドレスが「192.168.10.2」の場合〉

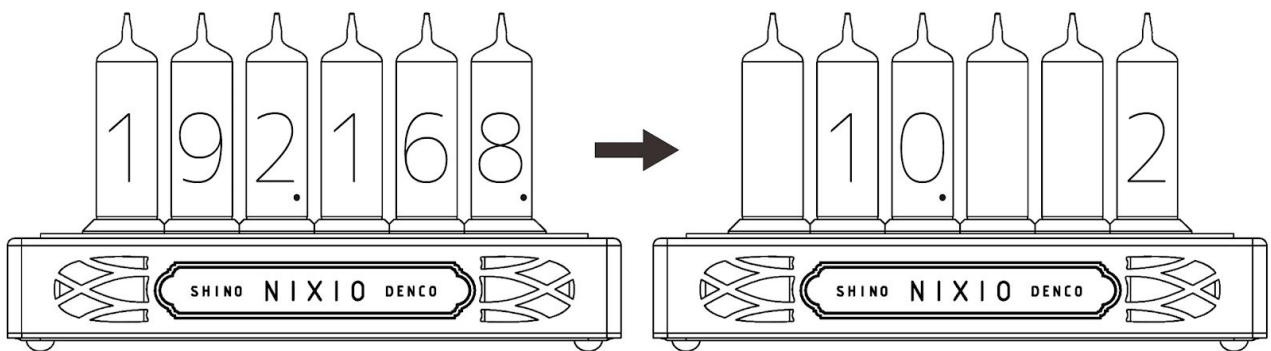

二回に分けて表示されますので、メモをお取りください。

## 5. 動作設定を行う

お使いのスマートフォンでブラウザを開き、上記でメモしたアドレスに接続してください。（例: 「http://192.168.10.2」）

設定画面が表示されますので、お好みの設定を行ってください。（詳しくは[→P.8「設定について」](#)をご覧ください。）

## うまく設定できないときは

次のことをご確認ください。

- SSID・パスワードが正しいか
- アクセスポイントが遠すぎないか
- アクセスポイントの電源が入っているか

## 使い方



前面のプレートにタッチすることで機能が切り替わります。  
現在選択している機能はドット二つのインジケータで表示されます。

- 表示なし: 時計
- 左から1番目: 日付表示
- 左から2番目: Twitterフォロワー数
- 左から3番目: ストップウォッチ

タッチする毎に、「時計→日付表示→Twitterフォロワー数→ストップウォッチ→時計...」の順に切り替わります。

※表示をスキップするように設定した場合、該当する機能をスキップして切り替わります。

## 時計



現在時刻を表示します。  
12時間/24時間表記の切り替えや、秒数の点滅などは設定画面から設定できます。

※インターネットに接続されていないオフラインモードの場合、6桁目の右下にドットが表示されます。

この状態では設定画面を開いたり時刻合わせをすることができません。

## 日付表示



現在の日付を表示します。

## Twitterフォロワー数

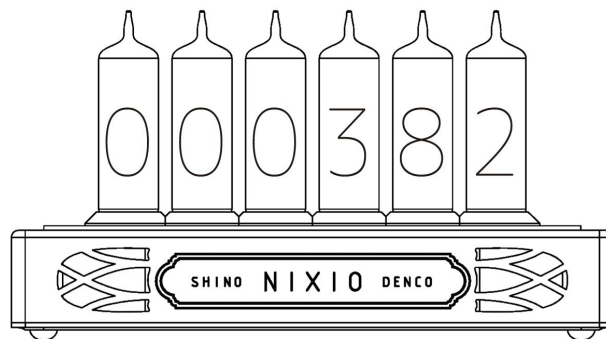

設定したTwitterアカウントのフォロワー数を表示します。  
 ※設定されていない場合やインターネットに接続できない場合は0を表示します。

## ストップウォッチ

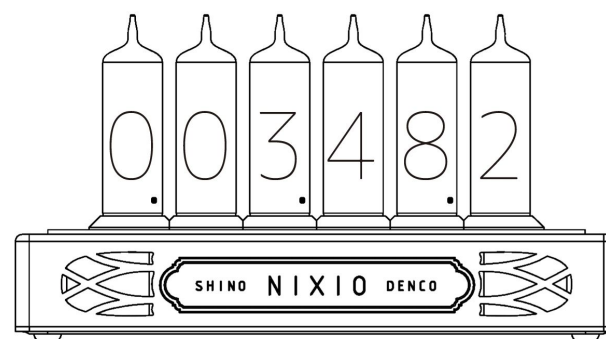

時間の計測ができます。  
 タッチパネルを長押しして離れた瞬間にスタート、もう一度長押しして離すとストップします。  
 左から順に時・分・秒・コンマ秒の順に表示されます。



## 設定について

本機の設定はすべてスマートフォンなどのブラウザから行います。

→P.5「IPアドレスを確認する」を参考にして、設定画面を開いてください。

※iPhone、Mac等の環境では「http://nixio-〇〇〇〇.local/」でもアクセスできます。

- **明るさ**  
ニキシー管の明るさを調整します。
- **24時間表記**  
OFFにすると時刻が12時間表記で表示されます。
- **秒数の点滅**  
時計のコロン点滅表示を設定します。
  - ON(type1): 1秒ごとにコロンが点滅します。
  - ON(type2): 左からコロンがバーのように伸びて秒数を表示します。
  - OFF: コロンを点滅させません。
- **シャッフル**  
時計表示中にシャッフル表示を行う頻度を設定します。  
※カソードポイズニング（使用頻度の低い数字が点灯しなくなる現象）対策のため、オフにすることはできません。
- **秒針**  
秒数の表示形式を設定します。
  - 普通: そのまま数字が切り替わります。
  - シャッフル: 1秒ごとに数字をシャッフルします。
  - 点滅: 1秒ごとに数字をチカチカと点滅させます。（明るさ設定を暗くしていると効果が分かりづらいことがあります）
  - クロスフェード: 表示を滑らかに入れ替えます。
- **Twitterアカウント**  
Twitterのユーザー名を入力することで、フォロワー数を取得して表示することが出来ます。（例: @shinodencoなら「shinodenco」を入力）
  - フォロワー数が変わったら通知する: フォロワーが変動したときに音と表示でお知らせします。
  - フォロワー表示をスキップ: 時計の機能切り替えでフォロワー表示をスキップします。

## アラームの設定

設定画面の「アラーム」タブから3つまでアラームの設定ができます。

「時間」でアラーム時刻を設定し、ONすることでアラームをセットします。

設定時刻になると画面が切り替わり、メロディが流れます。

プレートを長押しするか、一定時間が経過するとアラームが停止し元の画面に戻ります。

## 設定の初期化

Wi-Fiの設定を変更したいなどの理由で設定を初期化したい場合、次のいずれかの手順で行ってください。

### 1. 設定画面から初期化

お使いの端末から設定画面を開き、「すべての設定を初期化する」をタップしてください。

### 2. 本体で初期化（Wi-Fiに接続できない場合）

時計表示の状態ですべてのボタンを「ピッ」と音が鳴るまで長押しします。（約15秒間）一旦指を離し、「0000」が点滅していることを確認してさらに15秒以上長押しします。指を離すと設定が初期化され、初期設定モードで再起動します。

初期化が完了したら、[→P.4「初期設定」](#)を参考に設定をやり直してください。

## ソフトウェアアップデートについて

本製品はインターネットを経由したソフトウェアアップデートに対応しています。更新内容については、公式Twitter(@shinodenco)、公式ホームページ(<https://shinoden.co/>)にてお知らせいたします。

新しいアップデートが公開された場合、設定画面を開いた時に右図のように表示されます。「今すぐアップデート」をタップして確認するとアップデートが開始されます。

※Wi-Fi設定などを除く一部の設定がリセットされることがあります。必要であれば事前にメモをお取りください。

## NIXIO

概要 アラーム

新しいファームウェアが公開されています！  
今すぐアップデート  
アップデート内容は[こちらから](#)

アップデート中はドットが点滅しますので、その間は絶対に電源を抜かないでください。

また、アップデート中に再起動することがあります。時計表示に戻るまでの間はそのままお待ちください。

※電波状況が悪いとアップデートが上手くいかないことがあります。ルーターなどの近くでアップデートを行ってください。

※アップデート後に起動できなくなった場合、本マニュアル末尾の「お問い合わせ先」までご連絡ください。

## 故障かな？と思ったら

次のことをご確認ください。

現象	原因・対処
起動時に「00」が点滅する	Wi-Fiに接続できません。 <ul style="list-style-type: none"> <li>・もっとアクセスポイントの近くに設置してください。</li> <li>・アクセスポイントを交換したり設定を変更した場合、<a href="#">→P.8「設定の初期化」</a>を行ってください。</li> </ul>
起動時に「01」が点滅する	インターネットに接続できません。 <ul style="list-style-type: none"> <li>・ルーターの設定をご確認ください。</li> <li>・回線が不調な場合、しばらく経ってからもう一度電源を入れてください。</li> </ul>
起動時に「10」が点滅する 起動時に「11」が点滅する	リアルタイムクロックと通信できないか、内蔵電池が切れています。 <ul style="list-style-type: none"> <li>・もう一度電源を入れ直してください。</li> <li>・解決しない場合、サポートまでお問い合わせください。</li> </ul>
電源が入らない	<ul style="list-style-type: none"> <li>・一度コンセントを抜き、5分程度お待ちの上もう一度刺し直してください。</li> <li>・ケーブルに断線がないかご確認ください。</li> </ul>
プレートにタッチしても反応しない	<ul style="list-style-type: none"> <li>・指先を押しつけるようにしっかりと触れてください。</li> <li>・起動時にプレートに触れていると反応が悪くなります。触らないように気をつけて、電源を入れ直してください。</li> <li>・解決しない場合、サポートまでお問い合わせください。</li> </ul>
設定画面が開けない	<ul style="list-style-type: none"> <li>・お使いの端末がNIXIOと同じアクセスポイントに接続していることを確認してください。</li> <li>・ルーターの設定で「プライバシーセパレーター」「ネットワーク分離機能」などがオンになっていないかご確認ください。</li> </ul>
本体から異音がる	<ul style="list-style-type: none"> <li>・使用するACアダプタによっては電源ノイズにより内蔵部品が振動し音を発することがあります。付属品をご利用ください。</li> <li>・付属品を使用しても解決しない場合、使用を中止してサポートまでお問い合わせください。</li> </ul>
時計の6桁目右下にドットが表示される	オフラインモードで稼働しています。この状態では設定画面を開いたり時刻合わせをすることができません。 <ul style="list-style-type: none"> <li>・一時的な不調の場合、しばらくすると自動で復帰します。</li> <li>・頻繁にオフラインモードになる場合、もっとアクセスポイントの近くに置くなど設置場所を見直してください。</li> </ul>
ニキシー管が点灯しない、点灯が遅い	<ul style="list-style-type: none"> <li>・使い始めた直後はニキシー管が点灯しにくいことがあります。しばらく電源を入れたまま待ってみてください。</li> </ul>

	<p>・それでも点灯しない場合、故障の可能性がありますのでお手数ですがサポートまでお問い合わせください。</p>
--	--

## 保証について

本製品をご購入から1年以内に故障した場合、無償にて修理や交換を行わせていただきます。

(ニキシー管の点灯不良は1ヶ月間保証いたします)

ご購入日の確認できるレシートや領収書、納品書等が必要となりますので、大切に保管してください。

ただし、以下の場合には有償修理となったり修理を承れない場合があります。

- ご購入日が確認出来ない場合
- 不適切なお取り扱い、衝撃などが原因の場合 (例: 落下による破損)
- 自然災害等の不可抗力による場合
- お客様による改造・修理がされている場合
- その他合理的事由により当方が不適切と判断した場合

修理をご依頼される場合、ご購入日の確認出来る書類を用意の上で下記お問い合わせ先までご連絡ください。

保障期間後でも可能な限りご対応させていただきます。

## お問い合わせ先

### 志野電工

メール: [support@shinoden.co](mailto:support@shinoden.co)

Twitter: @shinodenco

Web: <https://shinoden.co/>

ご使用に際してご不明な点がございましたら、お気軽にご連絡ください！

## 仕様

モデル名	NIXIO
通信方式	IEEE802.11 b/g/n (2.4 GHz帯のみ)
推奨動作温度	0°C ~ 35°C
電源	5V microUSB
消費電力	約2W (最大負荷時)

## 改版履歴

版	日付	内容
初版	2019/12/30	初版作成
第二版	2020/04/11	ファームウェア1.1向けに更新

© 2020 志野電工  
本書の無断での転載を禁じます。